

パウチカバー

【技術分野】

生活・文化

【特許番号/公開番号】

特許第 4234188 号

【利用分野・適用製品】

パウチカバー

【ライセンス情報】

実施許諾 【可】 権利譲渡 【否】

【目的】

肌荒れを防止するとともに、パウチに排泄物が溜まったときに、パウチの厚みの偏りを低減可能なパウチカバーを提供する。

【事業化情報】

実施実績 【試作】 許諾実績 【無】

【効果】

ストーマに装着するパウチを収納する収納部と、人体の胴部に巻回される紐を備えたパウチ用の布製のカバーにおいて、収納部に、パウチ出し入れ用の挿通口と、パウチ固定用のベルトの通し穴を設けるとともに、収納部の下方の幅が、収納されたパウチの対応する位置の幅よりも狭くなった絞り部を設けることとした。パウチに排泄物が溜まったときでも、絞り部で押さえることによって、パウチ下方の膨らみを低減できるという効果が得られる。また、ベルト通し穴を設けるため、固定ベルトの併用が可能となり、パウチを一層安定して固定することができる。

【技術概要】

人体の腹壁に造設されたストーマに装着するパウチ用の布製のカバーである。上縁部が閉塞した平袋状であってパウチを収納する収納部、上縁部に沿って設けられており人体の胴部に巻回される紐部、パウチのストーマ側との連結部に対応する位置及び大きさであって、収納部に形成されている挿通口、収納部の両側縁に形成されており、パウチを固定するためのベルトを通すベルト通し穴、収納部の下方の幅が、収納されたパウチの対応する位置の幅よりも狭くなるように形成された絞り部、収納部の少なくとも一方の側縁に形成されており、パウチを出し入れするための開き部、開き部に形成されており、収納部の一方の主面から側縁を超えて他方の主面に延設された折り返し片、折り返し片と、収納部の他方の主面の側縁近傍に設けられた開閉具、を備える。パウチカバー 10 は布製で、パウチ 30 を収納する収納部 12 と、人体の胴部に巻回される紐 14 によって構成される。収納部 12 には、パウチ出し入れ用の挿通口 20A と、固定ベルト 38A、38B を通すためのベルト通し穴と、パウチ下部 30A よりも幅が狭くなった絞り部 16 が形成されている。

【特記事項・図面・その他】

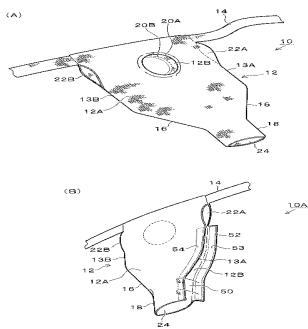

本発明のパウチカバーを示す外観斜視図であり、(A)は実施例 1 を示す図、(B)は実施例 2 を示す図

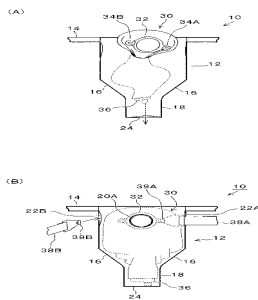

前記実施例 1 のパウチカバーへのパウチの収納手順を示す図

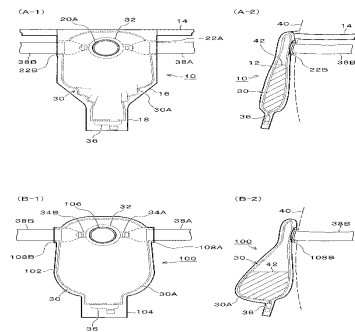

前記実施例 1 と比較例のパウチカバーの使用時の様子を示す正面図及び側面図